

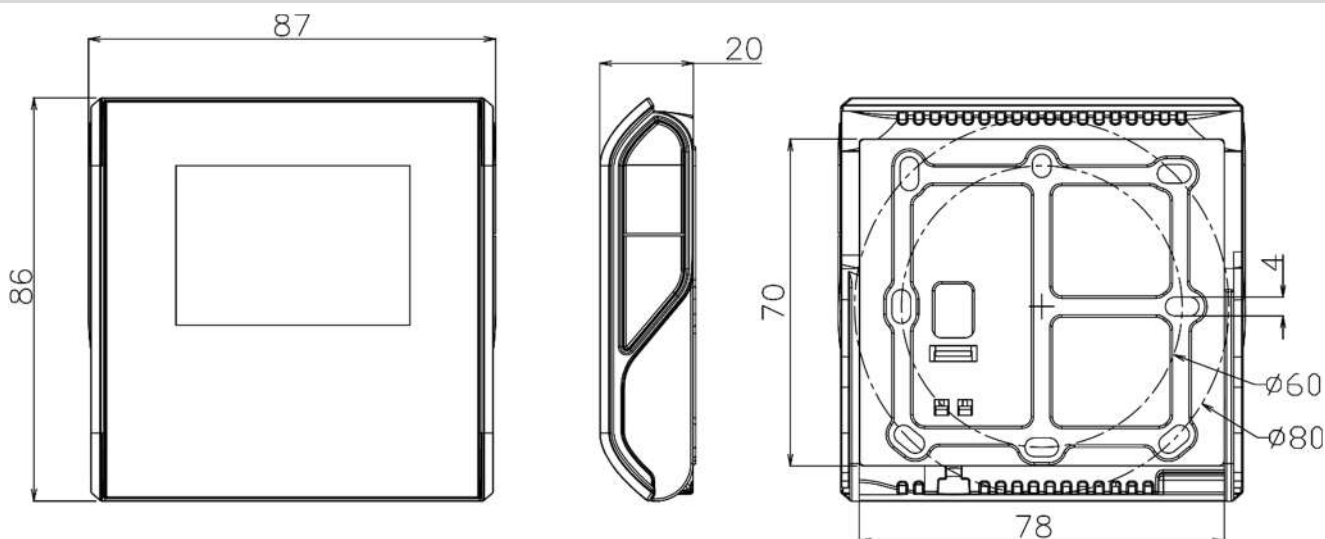

## RDD50.1

Installation Installation Εγκατάσταση Instalación Installation Installazione

Abmessungen / Dimension / Διαστάσεις / Dimensiones / Dimension / Dimensioni



Montagehinweise / Mounting notes / Οδηγίες τοποθέτησης / Notas de montaje / Indication de montage / Note per il montaggio

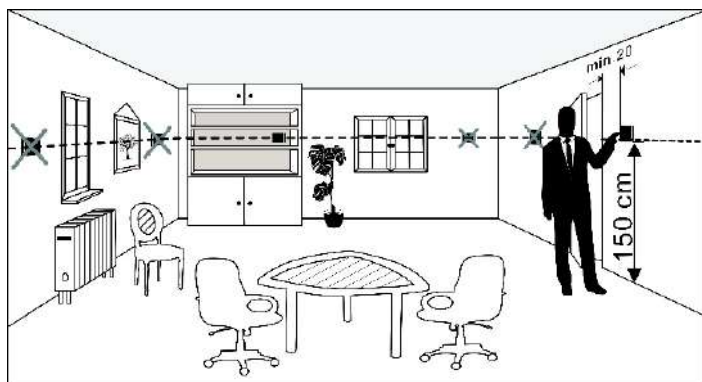

**DE** Installieren Sie den Raumthermostat so, dass die Raumlufttemperatur ohne negative Beeinflussung durch Sonneneinstrahlung oder Wärme- und Kältequellen so genau wie möglich gemessen werden kann.

**EN** The room thermostat should be mounted in a location where the air temperature can be measured as accurately as possible without getting adversely affected by direct solar radiation or other heat or refrigeration sources.

Mounting height is about 1.5 m above the floor.

**EL** Ο θερμοστάτης πρέπει να τοποθετηθεί σε τέτοιο σημείο ώστε να μετράει τη θερμοκρασία του χώρου με τη μεγαλύτερη δυνατή ακρίβεια, χωρίς να είναι εκτεθειμένος άμεσα σε ηλιακή ακτινοβολία ή άλλες πηγές θέρμανσης ή ψύξης.

Το ύψος τοποθέτησης είναι περίπου 1.5 m πάνω από το δάπεδο.

**ES** El termostato ambiente debería montarse en una localización donde se pueda medir la temperatura del aire lo más fiable posible, sin verse afectado por una radiación solar directa u otras fuentes de calor o frío.

La altura recomendable de de 1.5 m sobre el nivel del suelo.

**FR** Pour que la mesure de la température de l'air dans une pièce ne soit pas faussée, monter le thermostat dans un endroit à l'abri du rayonnement solaire et d'autres sources de chaleur ou de froid

Hauteur de montage environ 1,5 m au-dessus du sol.

**IT** Il termostato deve essere posizionato in modo da rilevare il più accuratamente possibile la temperatura ambiente, senza essere influenzato dalla radiazione solare diretta o da altre fonti di calore o di freddo.

Fissare il termostato a parete a circa 1.5 m di altezza dal pavimento.

Montagevorgang / Mounting method / Διαδικασία τοποθέτησης / Método de montaje / Méthode de montage / Metodo di montaggio

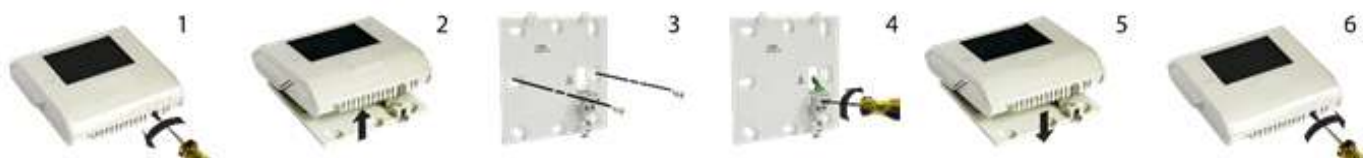
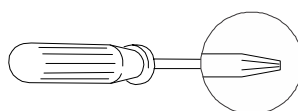

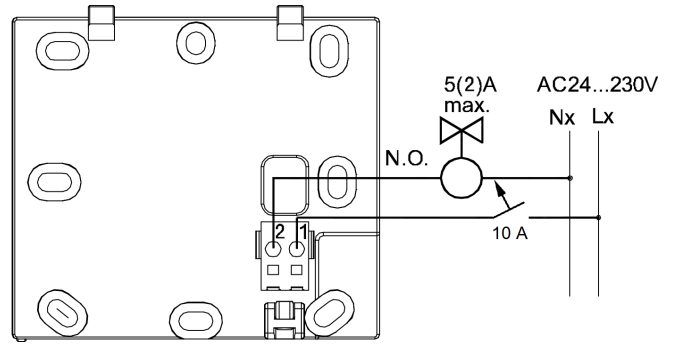
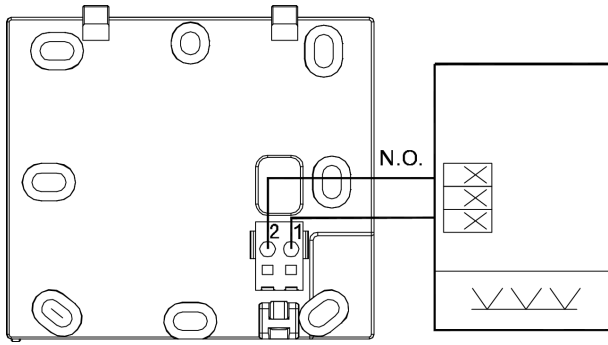

- DE** Im technischen Handbuch finden Sie Info zu den Boiler-Klemmen zur Verdrahtung des Raumthermostats (X-Klemmen).
- EN** Consult the technical manual for your boiler to find the appropriate terminals for wiring a room thermostat (X terminals). If you are doing a substitution of an existing thermostat, use the same two available wires in the thermostat part, both wires can be interchangeable.
- EL** Συμβουλευτείτε το τεχνικό εγχειρίδιο του λέβητά σας για να βρείτε τις κατάλληλες κλόμες για την καλωδίωση του θερμοστάτη (X ακροδέκτες). Εάν κάνετε αντικατάσταση θερμοστάτη, χρησιμοποιήστε τα ίδια δύο καλώδια που είναι διαθέσιμα στην πλευρά του θερμοστάτη· τα δύο αυτά καλώδια μπορούν να τοποθετηθούν κι αντίστροφα (ψυχρή επαφή).
- ES** Consulte el manual técnico de su caldera para encontrar los terminales adecuados para el cableado de un termostato ambiente (terminales X). Si usted está haciendo una sustitución de un termostato, utilizar los mismos dos cables disponibles en la parte del termostato, ambos cables se pueden intercambiar.
- FR** Consulter la notice technique de votre chaudière pour trouver les bornes de raccordement adéquates au câblage d'un thermostat d'ambiance (bornes X). Si vous remplacez un thermostat existant, utilisez les deux mêmes fils disponibles de votre installation, ces deux fils peuvent-être intervertis.
- IT** Consultare il manuale tecnico della caldaia per trovare gli appositi morsetti per il cablaggio di un termostato ambiente (terminali X). Se si sta effettuando la sostituzione di un termostato esistente, utilizzare gli stessi due fili disponibili nel termostato; entrambi i fili possono essere intercambiabili.

Im technischen Handbuch zum Ventil/Stellantrieb finden Sie die für die Verdrahtung des Raumthermostats erforderlichen Klemmen

Consult the technical manual for your valve/actuator to find the appropriate terminals for wiring a room thermostat.

Συμβουλευτείτε το τεχνικό εγχειρίδιο της βάνας και του κινητήρα σας για να βρείτε τις κατάλληλες κλόμες για την καλωδίωση του θερμοστάτη.

Consulte el manual técnico de la válvula / actuador para encontrar los terminales adecuados para el cableado de un termostato ambiente.

Consultez le manuel technique de votre vanne / actionneur afin de trouver les bornes de câblage appropriées pour le raccordement d'un thermostat d'ambiance.

Consultare il manuale tecnico per la valvola / attuatore per trovare appositi morsetti per il cablaggio di un termostato ambiente.

### ⚠ Vorsicht / Caution / Προσοχή / Precaución / Attention / Attenzione:

- DE** Schalten Sie aus Sicherheitsgründen die Energieversorgung aus, bevor Sie den Thermostat installieren. Die elektrischen Installationen müssen mit anwendbaren Normen und Regulierungen Ihres Landes übereinstimmen.
- EN** For safety reason, before you install the thermostat, all power must be turn off. Electrical installation must conform to the standards and electrical regulations in force within your country.
- EL** Για λόγους ασφαλείας, βεβαιωθείτε ότι έχετε διακόψει την τροφοδοσία πριν την εγκατάσταση του θερμοστάτη. Η ηλεκτρολογική εγκατάσταση πρέπει να συμμορφώνεται με τα πρότυπα και τους κανονισμούς ηλεκτρικών εγκαταστάσεων που ισχύουν στη χώρα σας.
- ES** Por razones de seguridad, antes de la instalación del termostato, apagar todas las alimentaciones eléctricas. La instalación eléctrica ha de cumplir los estándares y regulaciones eléctricas acorde a la normativa local.
- FR** Pour des raisons de sécurité mettre votre installation hors tension avant de retirer de son socle votre thermostat. Votre installation doit respecter les normes et usages électriques en vigueur.
- IT** Per ragioni di sicurezza, togliere tensione prima di installare il termostato. L'installazione elettrica deve essere conforme agli standards e alle normative in campo elettrico in vigore nel proprio paese.